

## Dépose de la batterie



### Avertissement !

**Ne pas endommager le réservoir de carburant, les câbles et les flexibles lors du démontage !**

**Ne débrancher la batterie que si le contact est coupé !**

**Pour éviter tout court-circuit :**

- débrancher tout d'abord le câble **néгатif** (-) de la batterie,
- puis le câble **positif** (+) !

- Mettre la moto sur sa béquille centrale
- Enlever la selle
- Desserrer la vis **2**, et retirer le couvercle **3** des conduites d'alimentation de carburant.
- Desserrer les vis de fixation avant **4** du flanc de carénage à gauche et à droite, les déposer avec la rondelle.
- Retirer par le haut le revêtement du radiateur d'huile du support, à gauche et à droite, après avoir desserré les vis **1**.

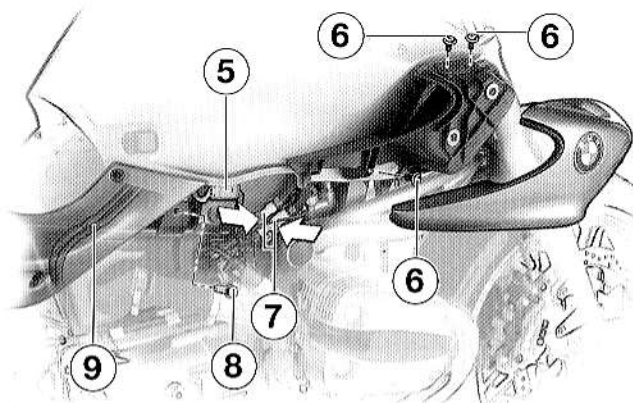

### Remarque :

Pour éviter d'éventuels endommagements du revêtement lors des travaux sur le réservoir de carburant, poser un chiffon entre le pontet de fourche et le réservoir.

- Desserrer respectivement 3 vis **6** à gauche et à droite, et retirer le radiateur d'huile du support
- Desserrer la vis de fixation **8** du réservoir de carburant
- Débrancher le câble d'alimentation du carburant **5**
- Débrancher les deux tuyaux de dégazage **9**
- Presser le dispositif de verrouillage rapide **7** (flèche), et débrancher les conduites d'alimentation de carburant
- Soulever le réservoir de carburant vers l'arrière et vers le haut